



全体図

SGMR-30W型
電線粉砕選別システム



集塵ブロー

コンベアー

一次粉碎機

選別機

脱水機

粗粉碎機

乾燥機

ローラー

コンベアー

SGMR-30W型
電線粉碎選別システム

SGMR-30W型

電線粉碎選別システム ナイガラ

①	熱風ヒーター	15	kW
②	乾燥アワー	2.2	kW
③	ローター乾燥機 300φ	0.2	kW
④	掻出し機	0.2	kW
⑤	ポンプ	0.75	kW
⑥	連続遠心脱水機	0.4	kW
⑦	振動モーター	0.1	kW
⑧	選別機	0.75	kW
⑨	アワー A	0.75	kW
⑩	一次粉碎機 34×16	15	kW
⑪	投入コンベヤー 3.5M	0.4	kW
⑫	アワー B	0.4	kW
⑬	引出コンベヤー 2M	0.4	kW
⑭	粗粉碎機 34×12	11	kW
⑮	ローラー	0.4	kW

総出力47.95 kW

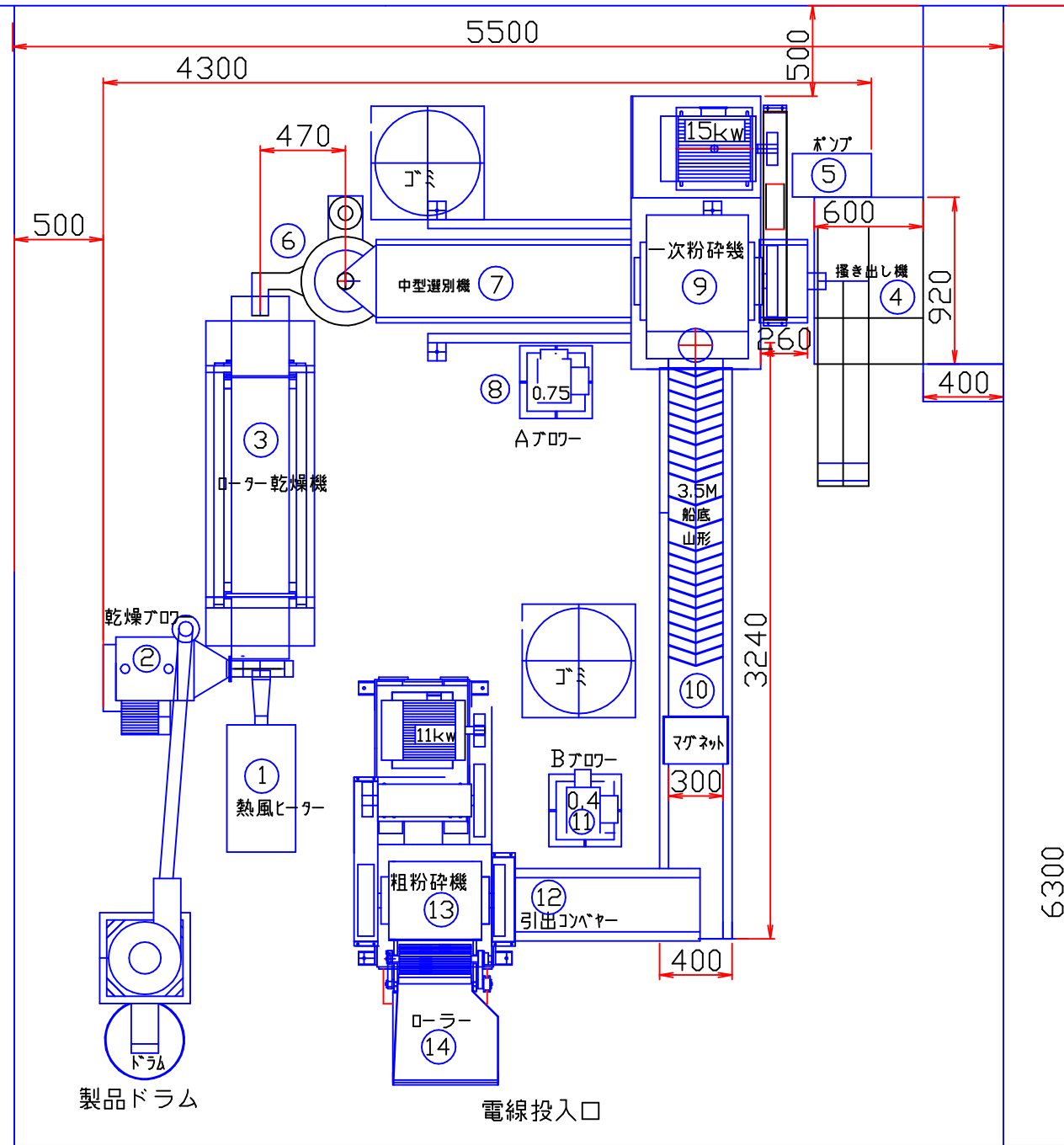



GCR135-Tローラー型

1200kg

モーター用 6P 11kw	フライホイール	ブッシング
ベアリング	中型 395	2517-55N ｷ-15X5 1個
6212Z--2個	6211Z	1個
	6211	1個
ベアリング		ベル溝ﾀﾞｲ 1個
オイルシール	ブローラー	
SB70X92X7--2個	400X5V-3	11055X55N ｷ-16 1個
VB65X88X12--2個	180X3V-5	8545X55N ｷ-16 1個
回転刃135-9枚	180X5V-3	穴42φｷ-12X3.5
固定刃417-3枚	ベルト	
ｽｸﾘｰﾝ SS 20φ P28 6t	3V-900---5 本	
	5V-710---3 本	



一次粉砕機

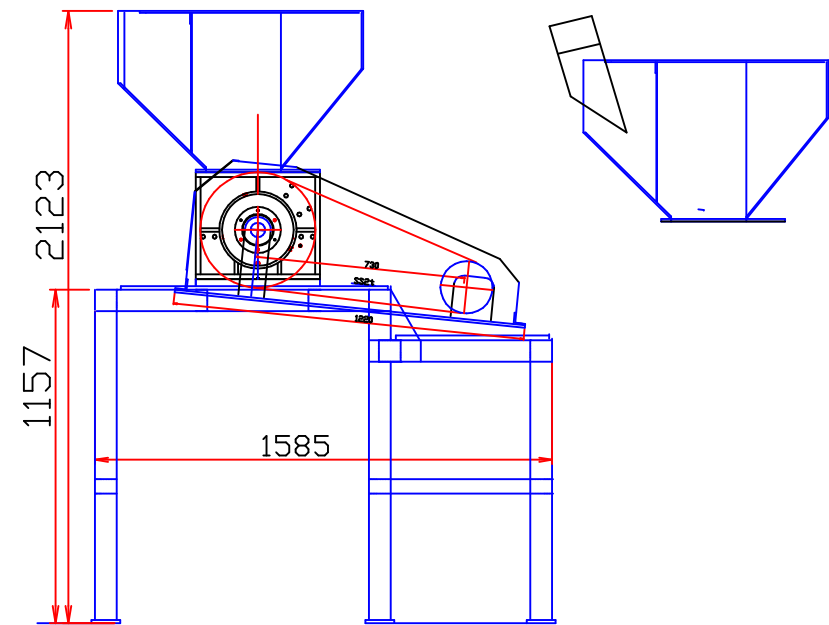

粉砕機 GC-1354F 800kg

モーター 日立 全閉 6P-15kw

回転刃 135L 12個

固定刃 276L 8枚

ベアリング

6211Z---1個

6211CM---1個

6212Z---2個

オイルシール SB65X88X12---1個

VB70X92X7---2個

パルト 3V-950---5本

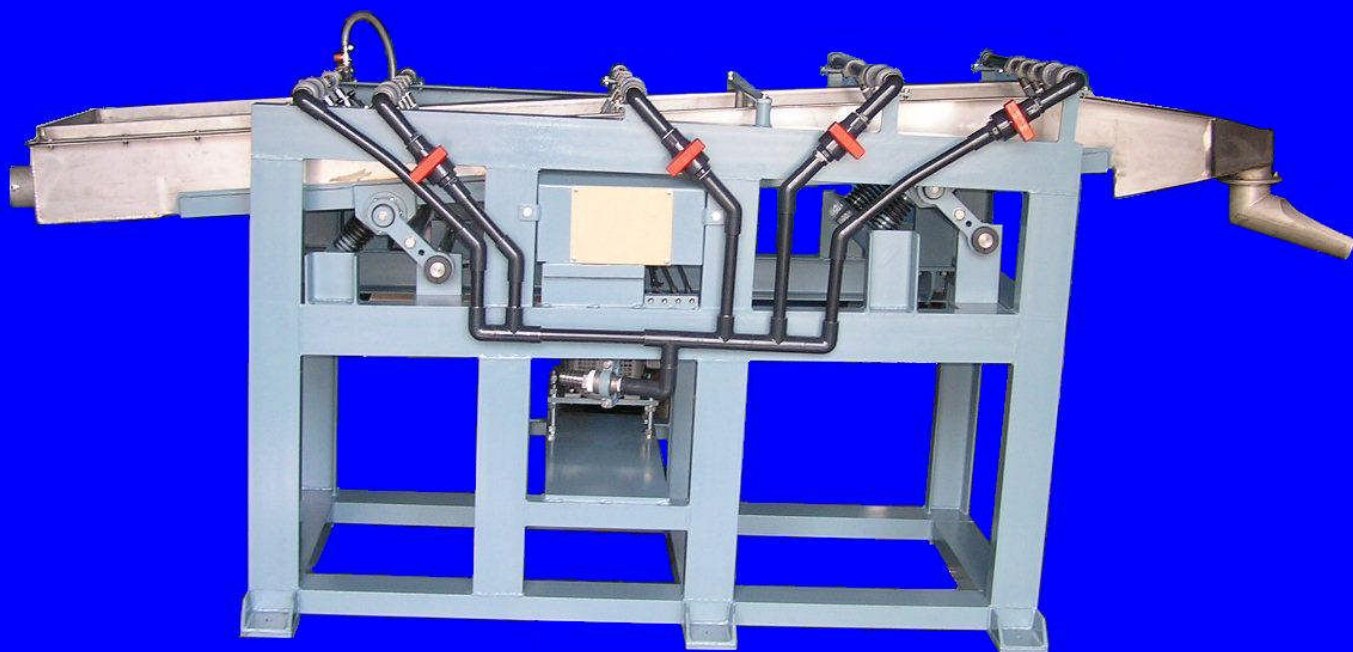

中型 選別機部品 重量 460kg		
ピロ 給油式 UCP-206	2個	
ベアリング 6206ZZ	2個	
ベアリング 6010CM	2個	
球面 SARI-30SS	8個	
メインシャフト 30φX725L 1本		
シャフト 30φX546L 2本		
プーリー A-2-160φ	1個	
ベルト A-45	2本	
ゴム 5tX390X1945		
スプリング サイア A50-9	6本	
セトカー SCS-3015C	6個	
モーター 6P-0,75kw		
ポンプ 日立 JDTA 40X32L-60,75F		
トワ 角度 5度		

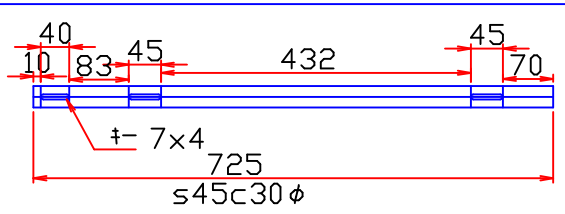



中型選別機図
 連続遠心脱水機
 150型

重量 110kg

三菱	モーター	SF-JRV	0.4kw	4P	10.400
	振動モーター	KM10-2P			
	ベアリング	SS-6207-2RS			3.500
		SS-6208-2RS			3.950
	プーリー	軸用	120-3V-1		
		モーター用	80-3V-1		
	ベルト	3V-335			
	バルブ	BH-1209			

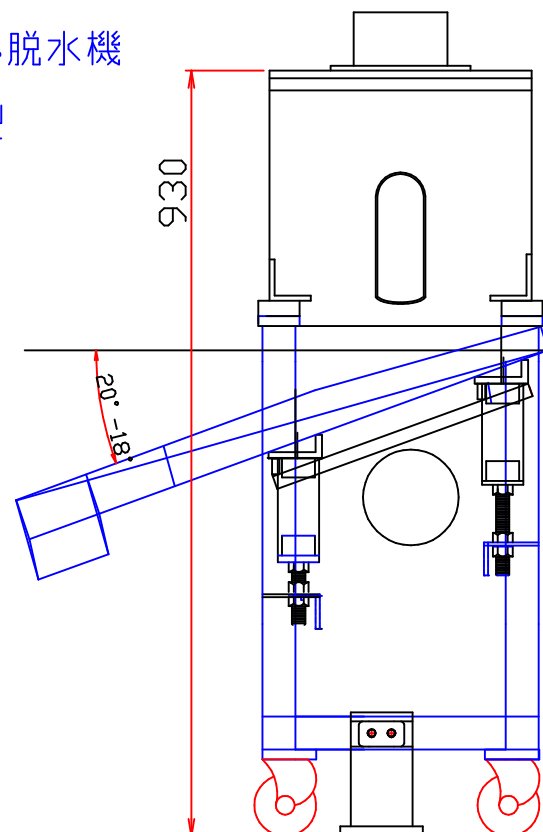



使用熱源



200kg

乾燥機 B型 $\phi 318.5 \times 2000$

30:1 0.2 kw

RS-40 119リンク スプロケットアイドラー N4017

ピロ NTN 無 UCP205-4個

パイプ 4t \times 318.5

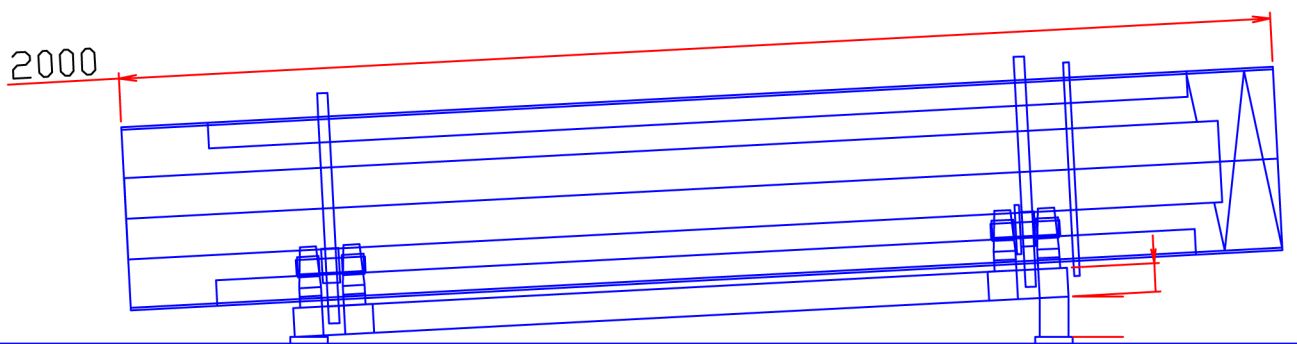
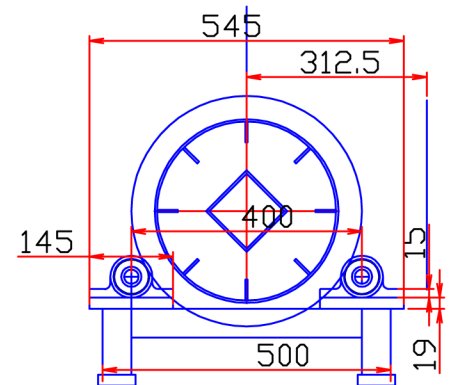

尺度 1/10 第三角法 大阪カインシヨウ株式会社

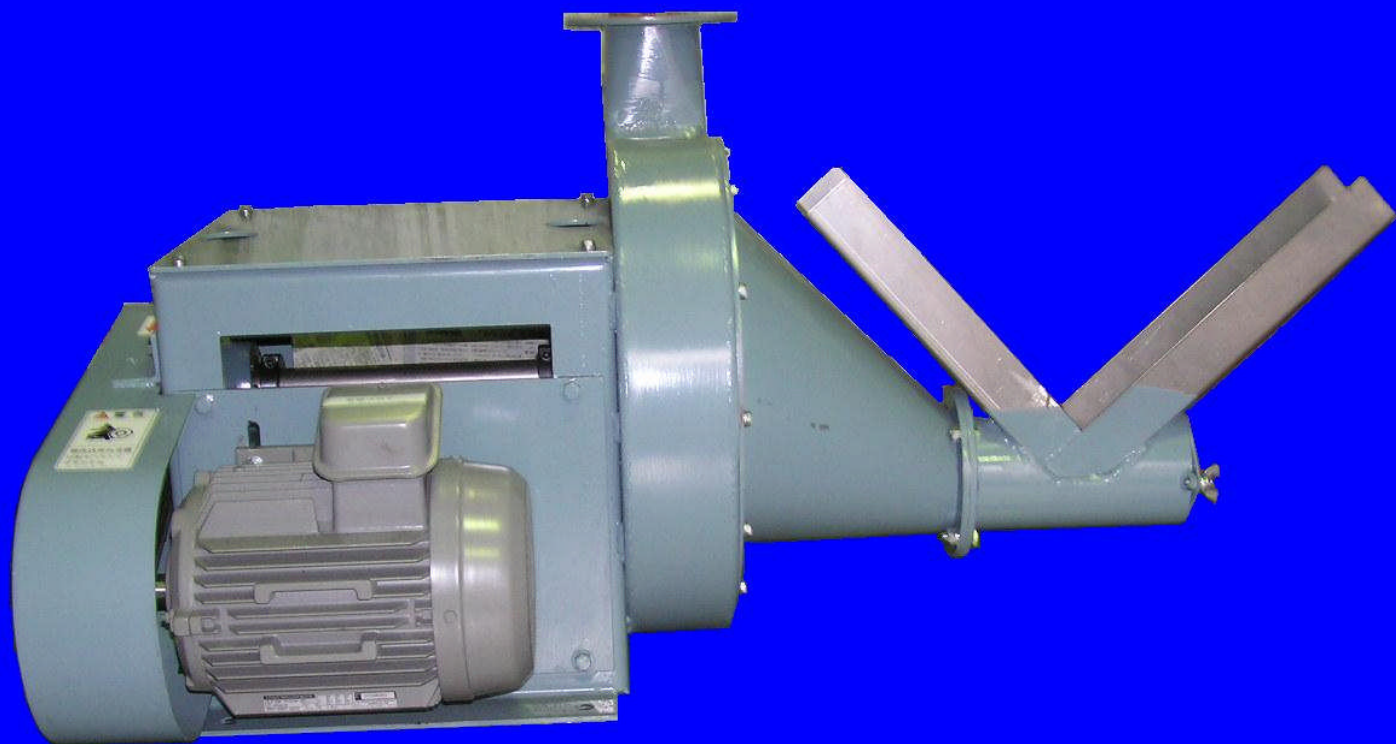

長さ1100 高さ550 巾500

ブロー 型式 重量65kg

モーター

日立 TFO-K 2P-2.2kw

ピロ アサヒ 給油式 UCP-206 2個

セツカラー SCS3015C 2個

プーリー A3

モーター用 95φ - 24φ X 8 X 3.5φ

軸用 90φ - 30φ - 6 X 3.5φ

ベルト A-34 3本

ケース巾狭い方 羽根巾狭い方

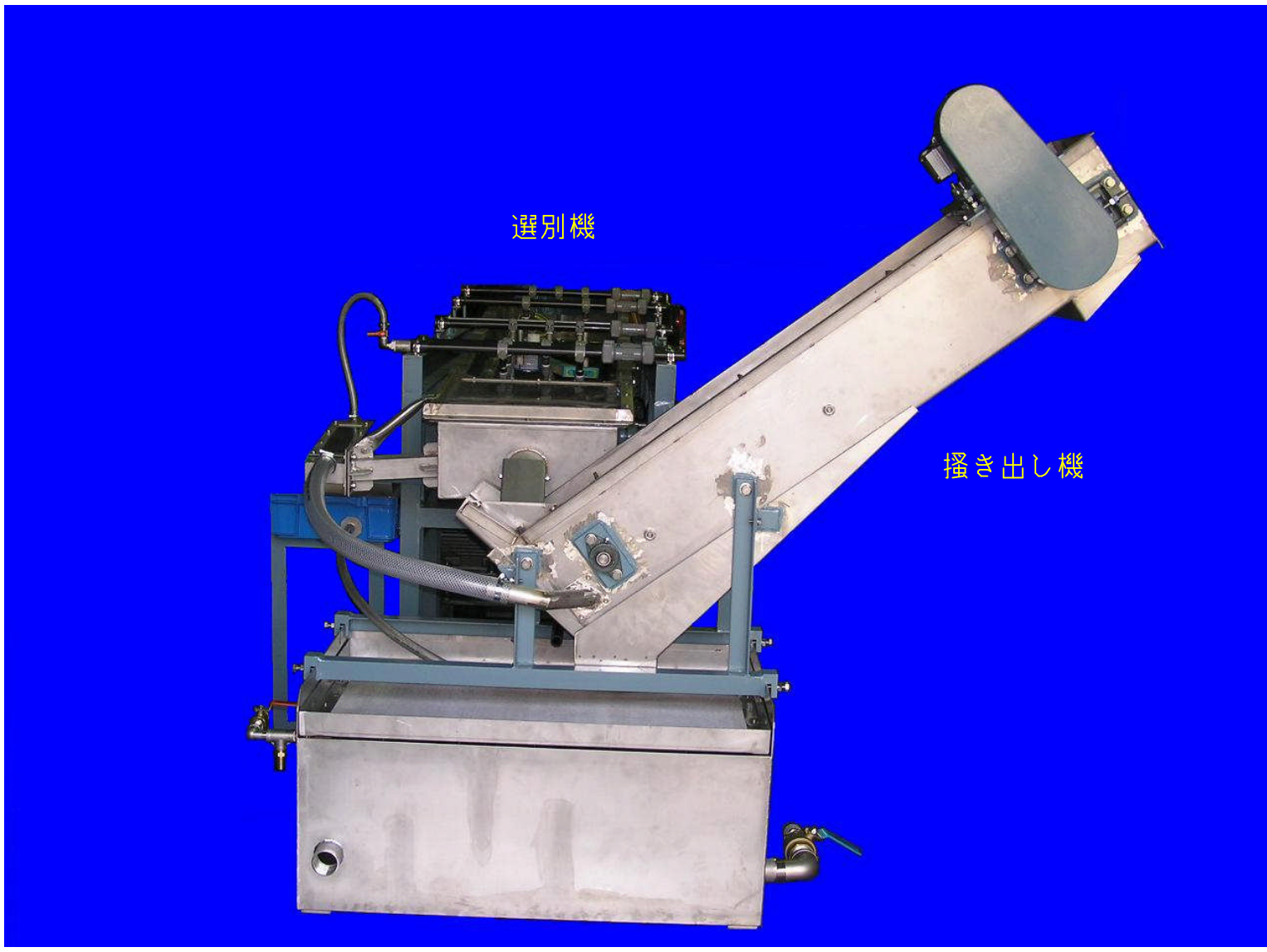

掻き出し機

140kg

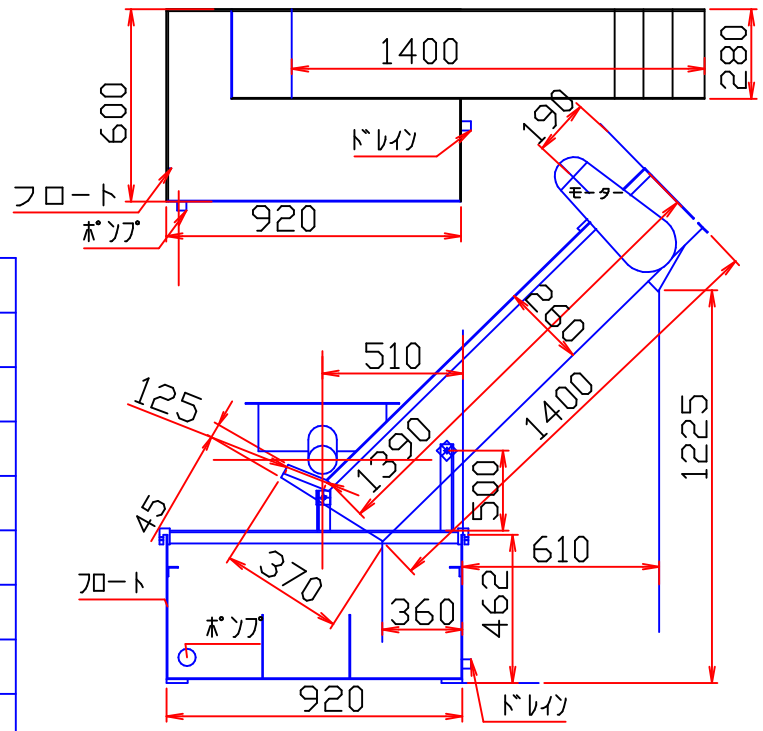

富士モーター	
UX02-030M	
ピロ	
UCFL204----	2個
スリッパユニット	
ASPT204-10----	2個
ワイヤ	
RS-40-15毎K1-190リッカー----	2本
RS-40 リッカー ----	4個
スプリング	6個
ゴム	5t×275×70----7枚

尺数 1/18 第三角法 大阪カインシヨウ株式会社